

STERIL CENTER

Technical-Info

APRIL 2019

The logo for Loran, featuring the word "Loran" in a bold, italicized sans-serif font. Below it, the tagline "everyday passion" is written in a smaller, lowercase sans-serif font. A horizontal line is positioned to the left of the word "Loran".
Loran
everyday passion

MODULI

Aggiungere ad ogni elemento il prezzo del supporto a pavimento e del basamento, del piano, dell'alzatina, del lavello e del rubinetto.

I moduli su misura possono essere realizzati solo con anta: applicare il prezzo dell'articolo di misura superiore con un supplemento del 25%.

PENSILI E VETRINE

Pensili e vetrine su misura: applicare il prezzo dell'articolo di misura superiore con un supplemento del 25%.

ATTENZIONE

Indicare sempre le misure delle apparecchiature che devono essere inserite nei moduli.

Le composizioni si intendono sempre a partire da sinistra verso destra. Specificare i colori di fusto, frontali e maniglie dei moduli.

Specificare dimensioni e tipo di piano, alzatina, lavello e rubinetto.

Composizioni lineari con canalina tecnica e lavello: utilizzare piani con profondità minima 520 mm.

Per composizioni con elementi ad angolo verificare la perpendicolarità delle pareti (90°): considerando la distanza di 80 cm. su una parete e 60 cm. sull'altra, la diagonale deve corrispondere a 100 cm.

Dimensioni: L = Larghezza P = Profondità H = Altezza

MANIGLIE ALLUMINIO "FAM"

I moduli Steril Center, su richiesta, possono essere forniti con maniglie "FAM" (vedi pag. 116) senza supplemento di prezzo.

(N.B.: solo in alluminio, no verniciate).

CORIAN® e STRATIFICATO: solo di colore bianco.

MAGGIORAZIONI DI PREZZO PER COLORAZIONI SPECIALI

Colori RAL metallizzati/perlati e brillanti e in altri colori diversi dalla cartella RAL:

- Fusto: supplemento per ogni mobile + € 180,00
- Serie frontali/anta: supplemento per ogni mobile + € 100,00
- Maniglie supplemento per ogni maniglia + € 16,00

SPESE IMBALLO: ogni collo € 15,00 prezzo netto.

UNITS

Add the floor support price and the base, the top, splashback, sink and mixer prices to each unit.

Made-to-measure units: apply the price of the article with the next greater size and add a 25% extra charge.

WALL UNITS AND DISPLAY CABINETS

Made-to-measure wall units and display cabinets: apply the price of the article with the next greater size and add a 25% extra charge.

ATTENTION

Always provide the dimensions of the appliances that will be built into the units.

The compositions are always understood as starting from the left to the right.

Specify the colours of the unit, front panels and handles.

Specify the dimensions and type of top, splashback, sink and mixer.

Straight compositions with technical raceway and sink: use tops with minimum depth 520 mm.

For compositions with corner elements check that the walls are perfectly perpendicular (90°): considering the distance of 80 cm on the right and 60 cm left hand sides of the corner, the diagonal line must be 100 cm.

Dimensions: L = Width P = Depth
H = Height

ALUMINIUM HANDLE "FAM"

Upon request, the furniture can be supplied with handles "FAM" (see page 116) without extra charge.

(Please note: only aluminum, NOT painted).

CORIAN® and STRATIFIED: only in white color.

UPCHARGES FOR SPECIAL COLORS

Metallized/pearl and luminous RAL colors and other different colors from the RAL colors:

- Unit: upcharge for each unit + € 180,00
- Fronts/door: upcharge for each unit + € 100,00
- Handles: upcharge for each handle + € 16,00

PACKING COSTS:

each package € 15,00 net price

STERIL CENTER | Specifiche

Specifications / Specifications / Spezifikationen / Especificaciones

MODULES

À chaque module il faut ajouter le prix de: support au sol, base, plan, dossier, évier et robinet. Les modules sur mesure peuvent être réalisés uniquement avec une porte: appliquer le prix de l'article de mesure supérieure et ajouter un supplément de 25%.

ÉLÉMENTS MURAUX ET VITRINES

Éléments suspendus et vitrines sur mesure: appliquer le prix de l'article de mesure supérieure et ajouter un supplément de 25%.

ATTENTION

Indiquer obligatoirement les mesures exactes des appareils destinés à être introduits dans les meubles. Les compositions s'entendent toujours en partant de gauche vers la droite. Spécifier les couleurs du corps, des façades et des poignées des modules. Spécifier les dimensions et le type du plan, du dossier, du lavabo et du robinet. Compositions linéaires avec canalisation technique et évier: utiliser des plans ayant une profondeur minimale de 520 mm. Pour les compositions avec des éléments d'angle, contrôler soigneusement la perpendicularité des murs (90°): si on prend la distance exacte de 80 cm à droite et 60 cm à gauche de l'angle, la diagonale devra mesurer 100 cm.

Dimensions: L = Largeur P = Profondeur
H = Hauteur

POIGNÉE EN ALUMINIUM "FAM"

Sur demande, les meubles peuvent être fournis avec poignées "FAM" (voir page 116) sans frais supplémentaires. (Attention: en aluminium, PAS peint).

CORIAN® et STRATIFIE': en couleur blanc seulement.

SUPPLÉMENTS DE PRIX POUR COULEURS SPÉCIALES

Couleurs RAL métallisés/pearl et lumineux et d'autres couleurs différentes des couleurs RAL:

- Module: supplément de prix pour chaque module + € 180,00
- Façades/porte: supplément de prix pour chaque module + € 100,00
- Poignées: supplément de prix pour chaque poignée + € 16,00

FRAIS D'EMBALLAGE:

prix net de chaque colis € 15,00

SCHRÄNKE

Bei jedem Element muss der Preis der Bodengestell, und des Sockel, der Arbeitsplatte, der Aufkantung, der Spüle und der Wasserhahn separat berechnet werden. Maßgefertigte Schränke können nur mit Tür hergestellt werden: auf den Preis des nächst größeren Artikels einen Mehrpreis von 25% berechnen.

HÄNGESCHRÄNKE UND VITRINEN

Maßgefertigte Hängeschränke und Vitrinen: auf den Preis des nächst größeren Artikels einen Mehrpreis von 25% berechnen.

VORSICHT

Immer die Maße der Geräte angeben, die in die Schränke eingebaut werden. Die Anbaulösungen sind immer von links nach rechts angegeben. Die Farben des Korpus, der Fronten und der Griffe der Schränken angeben. Abmessungen und Art der Arbeitsplatte, Aufkantung, Spüle und Wasserhahn angeben. Lineare Anbaulösungen mit Technikkanal und Spüle: Arbeitsplatten mit einer Mindestdiefe von 520 mm verwenden. Bei Anbaulösungen mit Eckelementen auf lotrechte (90°) Wände achten: bei einem Abstand von 80 cm rechts und 60 cm links von der Ecke muss die Diagonale 100 cm betragen.

Abmessungen: L = Breite P = Tief
H = Höhe

"FAM" ALUMINIUMGRIFF

Auf Wunsch können die Schränke mit Griffen "FAM" (siehe Seite 116) ohne Aufpreis geliefert werden. (Bitte beachten: Aluminium, NICHT lackiert).

CORIAN® und SCHICHTSTOFF: nur weiß.

AUFPREIS FÜR SONDERFARBEN

Metallic/Perl und leuchtende RAL-Farben und anderen verschiedenen Farben der RAL-Farben:

- Schrank: Aufpreis für jede Schrank + € 180,00
- Fronten/Tür: Aufpreis für jede Schrank + € 100,00
- Griffe: Aufpreis für jede Griff + € 16,00

VERPACKUNGSKOSTEN:

jedes Paket € 15,00 Nettopreis

MÓDULOS

Añadir a cada elemento el precio del soporte de pie y de la base, de la encimera, de la alzada, del lavabo y del grifo. Los muebles a la medida pueden realizarse sólo con la puerta: aplicar el precio del artículo de medida superior con un recargo del 25%.

MUEBLES COLGANTES Y VITRINAS

Muebles colgantes y vitrinas a la medida: aplicar el precio del artículo de medida superior con un recargo del 25%.

ATENCIÓN

Indicar siempre las medidas de los equipos que deben introducirse en los módulos. Las composiciones se consideran siempre a partir de la izquierda hacia la derecha. Especificar los colores del módulo, de los frentes y de los tiradores. Especificar las dimensiones y el tipo de encimera, de alzada, de lavabo y de grifo. Composiciones lineales con canal técnico y lavabo: utilizar encimeras con 520 mm de profundidad mínima. Para composiciones con elementos en ángulo controlar la perpendicularidad de las paredes (90°): considerando la distancia de 80 cm a la dcha. y 60 cm a la izq.. del ángulo, la diagonal debe corresponder a 100 cm.

Dimensiones: L = Ancho P = Profundidad
H = Alto

TIRADOR DE ALUMINIO "FAM"

Previa solicitud, los muebles se pueden suministrar con tiradores "FAM" (ver página 116) sin cargo extra. (Atención: el aluminio, no pinta).

CORIAN® y ESTRATIFICADO: de color blanco.

CARGOS ADICIONAL PARA COLORACIONES ESPECIALES

Colores RAL metalizados/perla y brillantes y otros colores diferentes de colores RAL:

- Módulo: cargo adicional por cada módulo + € 180,00
- Frentes/puerta: cargo adicional por cada módulo + € 100,00
- Tiradores: cargo adicional por cada tirador + € 16,00

EMBALAJE:

cada paquete € 15,00 precio neto

Guida alla composizione della linea STERIL CENTER

How to use this price list / Comment utiliser ce tarif
Wie verwendet man diese Preisliste / Como utilizar esta lista de precios

Per la linea STERIL CENTER sono previste diverse soluzioni che si identificano con le lettere B e S. Partendo da elementi comuni (i moduli) le soluzioni si differenziano secondo la tipologia del **basamento/supporto** e della **cornice**. Per una maggiore esemplificazione si vedano le pagine 102-103.

The STERIL CENTER line offer different solutions that are identified with the letters B and S. Except for some shared elements (units), the solutions differ in terms of types of **base units/supports** and **frames**.

For more information, see the following pages 102-103.

Pour le ligne STERIL CENTER plusieurs solutions sont prévues, identifiées par les lettres B et S. Partant d'éléments communs (les modules) les solutions se différencient par la **typologie de la base/du support** et de **l'encadrement**.

Pour plus d'informations et exemples, consulter les pages 102-103.

Die STERIL CENTER-Produktlinie sind verschiedene Ausführungen erhältlich, die mit den Buchstaben B und S bezeichnet werden. Ausgehend von Basiselementen (Schränke) unterscheiden sich die Ausführungen je nach **Sockel/Gestell** und **Kranzblende**.

Für eine detaillierte Erläuterung wird auf die folgenden Seiten verwiesen 102-103.

Para la línea STERIL CENTER están previstas distintas soluciones que se identifican con las letras B y S. Partiendo de elementos comunes (los módulos) las soluciones se distinguen según el **tipo de base/soporte** y del **marco**.

Para una mayor ejemplificación véanse las páginas 102-103.

STERIL CENTER | Dimensioni

Dimensions / Dimensions / Maße / Medidas

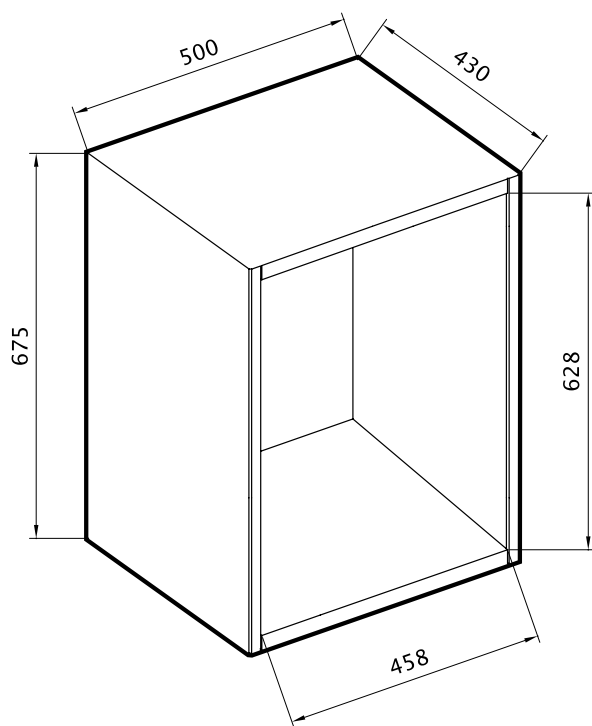

FUSTO

Le misure sono espresse in mm.

STRUCTURE

The dimensions are given in mm.

CORPS

Les mesures sont exprimées en mm.

KORPUS

Die Maße sind in mm angegeben.

MODULO

Las medidas se expresan en mm.

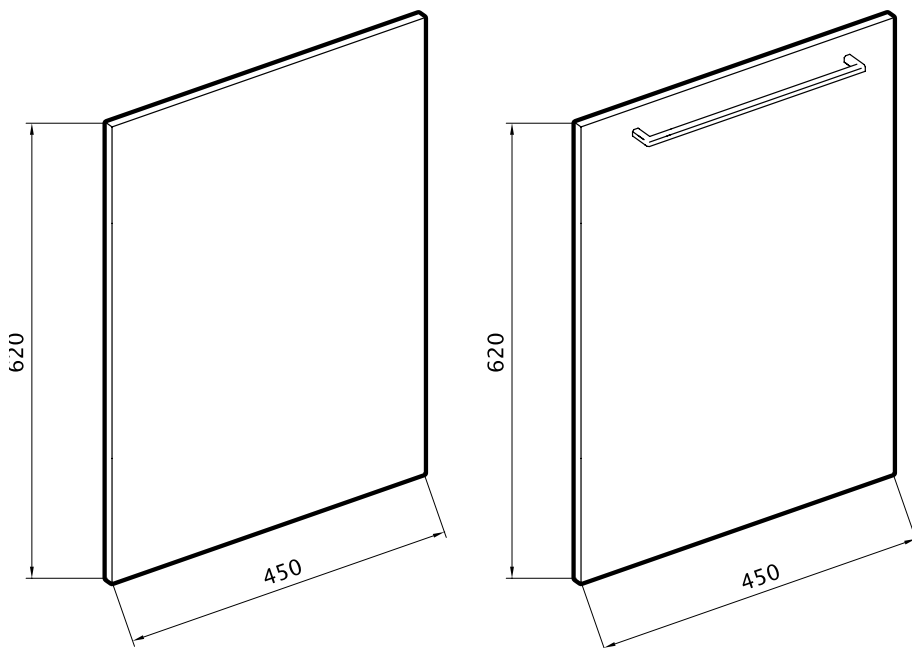

FRONTALI

Le misure sono espresse in mm.

FRONT PANELS

The dimensions are given in mm.

FAÇADES

Les mesures sont exprimées en mm.

FRONTEN

Die Maße sind in mm angegeben.

FRENTES

Las medidas se expresan en mm.

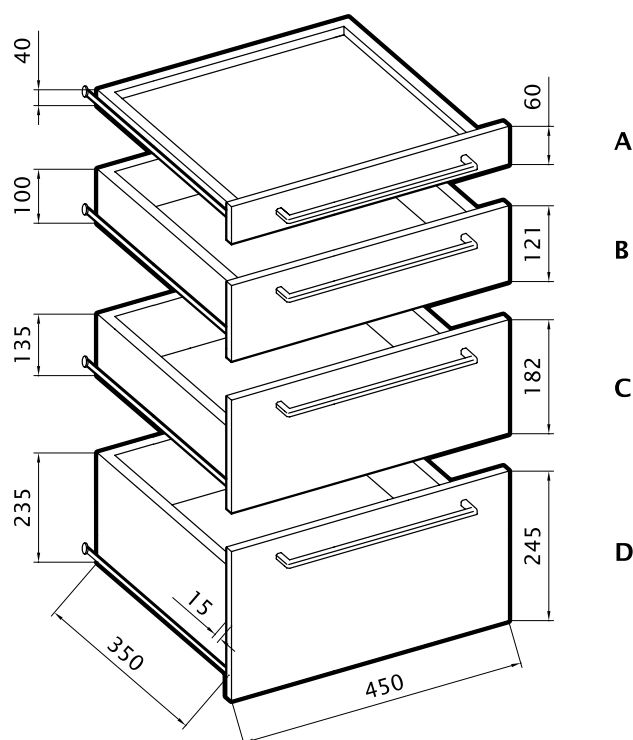

CASSETTI

Le misure sono espresse in mm.

DRAWERS

The dimensions are given in mm.

TIROIRS

Les mesures sont exprimées en mm.

SCHUBLADEN

Die Maße sind in mm angegeben.

CAJONES

Las medidas se expresan en mm.

I cassetti Steril Center sono disponibili in 4 differenti altezze. Vengono indicati con le lettere A, B, C e D ed hanno tutti **guide scorrevoli su ruote teflonate**.

I moduli della linea Steril Center vengono già proposti con combinazioni variabili delle diverse tipologie di cassetti, con un occhio sempre attento alla funzionalità d'utilizzo.

The Steril Center drawers are available in 4 different heights. They are marked with the letters A, B, C and D and they all have **sliding guides on Teflon-coated castors**.

The Steril Center units are already provided with varying combinations of the different types of drawers to be perfectly functional.

Les tiroirs Steril Center sont disponibles dans 4 hauteurs différentes. Ils sont indiqués avec les lettres A, B, C et D et ont tous des **coulisseaux sur roues téflonisées**.

Les modules de la ligne Steril Center sont déjà proposés avec des combinaisons variables des différentes typologies de tiroirs, avec un regard toujours attentif à la fonctionnalité d'utilisation.

Die Schubladen Steril Center sind in 4 verschiedenen Höhen erhältlich. Sie werden mit den Buchstaben A, B, C und D bezeichnet und haben alle **Gleitführungen auf teflonbeschichteten Rollen**.

Die Steril Center Module werden bereits in unterschiedlichen Kombinationen der verschiedenen Schubkästen angeboten, wobei die Funktionalität immer maßgebend ist.

Los cajones Steril Center están disponibles en 4 distintas alturas. Se indican con las letras A, B, C y D y todos están provistos de **guías correderas sobre ruedas teflonadas**.

Los módulos de la línea Steril Center ya están disponibles con combinaciones variables de los distintos tipos de cajones, con un ojo siempre atento a la funcionalidad de utilización.

Steril Center_B

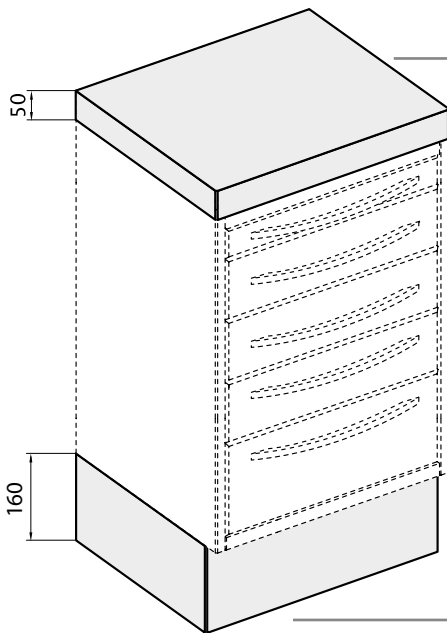

CORNICE H 50 mm fra modulo e piano

FRAME
H 50 mm
between the unit
and the top

CADRE
H 50 mm
entre le module
et le plan

KRANZBLLENDE
H 50 mm
zwischen Schrank
und Arbeitsplatte

MARCO
de 50 mm de alto
entre el módulo
y la encimera

Modulo a scelta: - Linea Steril Center

UNIT at choice:
- Steril Center

MODULE au choix:
- Steril Center

SCHRANK nach Wahl:
- Steril Center

MODULO a elección:
- Steril Center

BASAMENTO H 160 mm sotto al modulo

BASE UNIT
H 160 mm
under the unit

BASE
H 160 mm
sous le module

SOCKEL
H 160 mm
unter dem Schrank

BASE
de 160 mm de alto debajo
del módulo

Steril Center è una linea versatile per la sterilizzazione. I moduli sono completati con gli elementi specifici della linea Steril Center.

Steril Center_B si caratterizza per il **basamento chiuso** alto 160 mm, posto alla base del modulo, e per la **cornice** alta 50 mm, posta sopra il modulo.

Steril Center_S si caratterizza per il **supporto** che rialza il modulo di 160 mm da terra, per permettere una facile e pratica pulizia sotto al mobile, e per la **cornice** alta 50 mm, posta sopra il modulo.

NB: la **cornice** può essere semplice o corredata di ripiano estraibile, per aumentare la superficie di lavoro, e permettere all'operatore di lavorare comodamente in piedi.

Steril Center is a versatile line for the sterilisation. The units are completed with the specific units of the Steril Center line.

Steril Center_B is characterised by a **closed base unit**, height 160 mm, located at the base of the unit and a **frame** height 50 mm, located on the unit.

Steril Center_S is characterised by a **support** that raises the unit 160 mm from the floor, to allow easy and practical cleaning under the furniture and a **frame** height 50 mm, located on the unit.

NB: the **frame** can be plain or provided with a pull-out shelf to increase the working surface and enable the operator to work comfortably while standing.

Steril Center_S

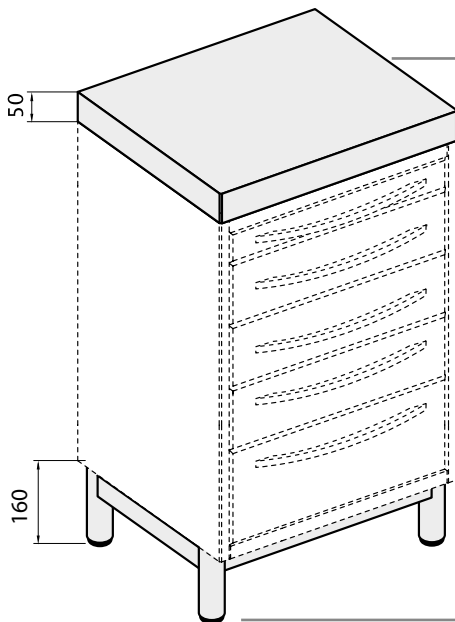
CORNICE H 50 mm
 fra modulo e piano

 FRAME
 H 50 mm
 between the unit
 and the top

 CADRE
 H 50 mm
 entre le module
 et le plan

 KRANZBLENDE
 H 50 mm
 zwischen Schrank
 und Arbeitsplatte

 MARCO
 de 50 mm de alto
 entre el módulo
 y la encimera

Modulo a scelta:
 - Linea Steril Center

 UNIT at choice:
 - Steril Center

 MODULE au choix:
 - Steril Center

 SCHRANK nach Wahl:
 - Steril Center

 MODULO a elección:
 - Steril Center

SUPPORTO H 160 mm
 sotto al modulo

 SUPPORT
 H 160 mm
 under the unit

 SUPPORT
 H 160 mm
 sous le module

 GESTELL
 H 160 mm
 unter dem Schrank

 SUPORTE
 de 160 mm de alto debajo
 del módulo

Steril Center est une ligne particulièrement flexible conçue pour la stérilisation. Les modules sont complétés avec des éléments spécifiques de la ligne Steril Center.

Steril Center_B est caractérisée par sa **base fermée**, de 160 mm de hauteur, située à la base du module, ainsi que par son **encadrement** de 50 mm de hauteur, situé sur le meuble.

Steril Center_S est caractérisée par son **support** qui rehausse le module de 160 mm par rapport au sol, pour permettre un nettoyage facile et pratique sous le module, ainsi que par son **encadrement** de 50 mm de hauteur, situé sur le meuble.

NB: l'**encadrement** peut être simple ou bien équipé d'un plan extractible, pour augmenter la surface de travail et permettre à l'opérateur de travailler commodément debout.

Steril Center ist eine vielseitige Produktreihe für die Sterilisation. Die Schränke werden mit den jeweiligen Elementen der Produktreihe Steril Center ergänzt.

Steril Center_B unterscheidet sich durch einen 160 mm hohen **Sockel** unter dem Schrank und eine 50 mm hohen **Kranzblende** über dem Schrank.

Steril Center_S unterscheidet sich durch ein **Gestell**, das einen Bodenabstand von 160 mm zum Schrank herstellt, wodurch auch unter dem Schrank die leichte Reinigung möglich ist, und eine 50 mm hohen **Kranzblende** über dem Schrank.

NB: die **Kranzblende** ist in einfacher Ausführung oder zur Erhöhung der Arbeitsfläche mit einem ausziehbaren Boden erhältlich, wodurch der Bediener bequem im Stehen arbeiten kann.

Steril Center es una línea versátil para la esterilización. Los módulos se equipan con los elementos específicos de la línea Steril Center.

Steril Center_B se caracteriza por la **base cerrada** de 160 mm de alto, posicionada en la base del módulo, y por el **marco** de 50 mm de alto, posicionado sobre el módulo.

Steril Center_S se caracteriza por el **soporte** que sobrealza el módulo de 160 mm del suelo, para permitir una fácil y cómoda limpieza debajo del módulo, y por el **marco** de 50 mm de alto, posicionado sobre el módulo.

NB: el **marco** puede ser simple o provisto de una encimera extraíble, para aumentar la superficie de trabajo y permitir al operador trabajar cómodamente estando de pie.

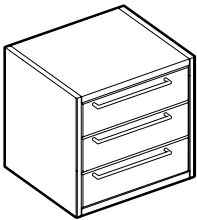
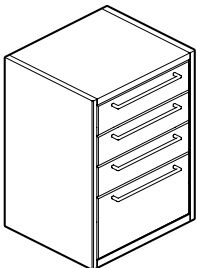
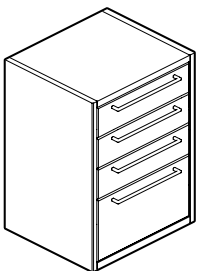
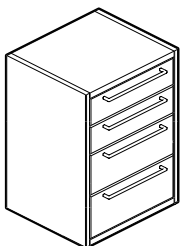
	Descrizione / Description Description / Beschreibung / Descripción	M³ Kg	Articolo Item / Article Artikel / Artículo
	<p>Modulo con 3 cassetti B</p> <p>Unit with 3 drawers B Module avec 3 tiroirs B Schrank mit 3 Schubladen B Módulo con 3 cajones B</p> <p>Bacinelle/Trays/Intérieurs de tiroir/Einsätze/Bandejas: 1x9B, 1x10B, 1x11B</p>	0,25 ----- 15,5	SF3_
L 500 x P 430 x H 426 mm			
	<p>Modulo con 3 cassetti B e antina</p> <p>Unit with 3 drawers B and door Module avec 3 tiroirs B et porte Schrank mit 3 Schubladen B und Tür Módulo con 3 cajones B y puerta</p> <p>Bacinelle/Trays/Intérieurs de tiroir/Einsätze/Bandejas: 1x9B, 1x10B, 1x11B</p>	0,25 ----- 25,5	SF3P_
L 500 x P 430 x H 675 mm			
	<p>Modulo con 4 cassetti: 3 B e 1 D</p> <p>Unit with 4 drawers: 3 B and 1 D Module avec 4 tiroirs: 3 B et 1 D Schrank mit 4 Schubladen: 3 B und 1 D Módulo con 4 cajones: 3 B y 1 D</p> <p>Bacinelle/Trays/Intérieurs de tiroir/Einsätze/Bandejas: 1x9B, 1x10B, 1x11B</p>	0,25 ----- 28	SF3C_
L 500 x P 430 x H 675 mm			
	<p>Modulo con 4 cassetti: 2 B e 2 C</p> <p>Unit with 4 drawers: 2 B and 2 C Module avec 4 tiroirs: 2 B et 2 C Schrank mit 4 Schubladen: 2 B und 2 C Módulo con 4 cajones: 2 B y 2 C</p> <p>Bacinelle/Trays/Intérieurs de tiroir/Einsätze/Bandejas: 1x9B, 1x10B</p>	0,25 ----- 28	SF4_
L 500 x P 430 x H 675 mm			

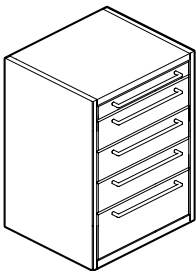
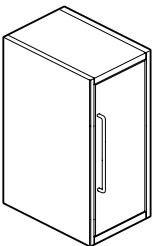
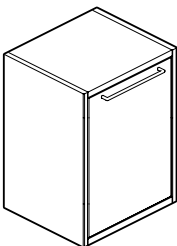
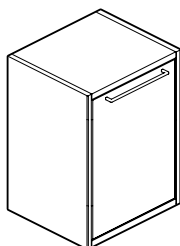
	Descrizione / Description Description / Beschreibung / Descripción	M³ Kg	Articolo Item / Article Artikel / Artículo
	<p>Modulo con 5 cassetti: 1 A, 3 B e 1 C</p> <p>Unit with 5 drawers: 1 A, 3 B and 1 C Module avec 5 tiroirs: 1 A, 3 B et 1 C Schrank mit 5 Schubladen: 1 A, 3 B und 1 C Módulo con 5 cajones: 1 A, 3 B y 1 C</p> <p>Bacelle/Trays/Intérieurs de tiroir/Einsätze/Bandejas: 1x1A, 1x9B, 1x10B, 1x11B</p>	0,25 30	SF5_
L 500 x P 430 x H 675 mm			
	<p>Modulo con anta e 2 ripiani interni</p> <p>Unit with door and 2 interior shelves Module avec porte et 2 étagères internes Schrank mit Tür und 2 Einlegeböden Módulo con puerta y 2 estantes interiores</p>	0,25 12,5	SFP-3_ (L. 300 mm)
L 300/400 x P 430 x H 675 mm		0,25 15,5	SFP-4_ (L. 400 mm)
	<p>Modulo con anta e 2 ripiani interni</p> <p>Unit with door and 2 interior shelves Module avec porte et 2 étagères internes Schrank mit Tür und 2 Einlegeböden Módulo con puerta y 2 estantes interiores</p>	0,25 21	SFP-5_ (L. 500 mm)
L 500/600 x P 430 x H 675 mm		0,30 25	SFP-6_ (L. 600 mm)
	<p>Modulo con frigorifero da incasso (lt. 40)</p> <p>Unit with built-in refrigerator (lt. 40) Module avec réfrigérateur encastrable (lt. 40) Schrank AF mit Kühlschrank (Lt. 40) Módulo con nevera empotrada (lt. 40)</p>	0,25 34	SFF_
L 500 x P 430 x H 675 mm			

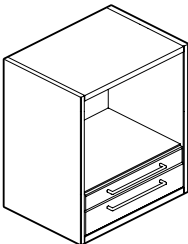
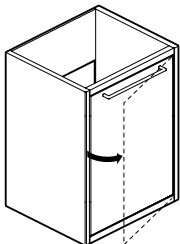
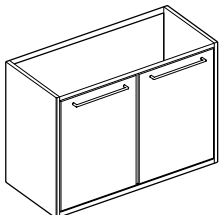
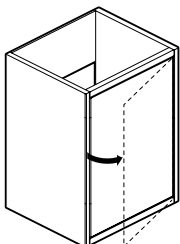
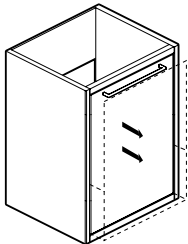
	Descrizione / Description Description / Beschreibung / Descripción	M³ Kg	Articolo Item / Article Artikel / Artículo
	<p>Modulo L 600 per autoclave con 1 cassetto in basso</p> <p>L 600-unit for built-in autoclave, with 1 drawer Module L 600 pour autoclave encastrable, avec 1 tiroir B 600-Schrank zur Integration eines Autoklaven mit 1 Schublade Módulo L 600 para autoclave empotrada con un cajón</p>	0,30 25	SFAU_
	<p>MODULO sottolavello con anta e portarifiuti interno</p> <p>Sink unit with door and rubbish bin Module lavabo avec porte et poubelle Waschbeckenschrank mit Tür und Abfalleimer Módulo lavabo con puerta y cubo de basura</p>	0,25 18	SL-I_ (L. 500 mm)
	<p>MODULO sottolavello con 2 ante e portarifiuti interno</p> <p>Sink unit with 2 doors and rubbish bin Module lavabo avec 2 portes et poubelle Waschbeckenschrank mit 2 Türen und Abfalleimer Módulo lavabo con 2 puertas y cubo de basura</p>	0,30 20	SL-I1_ (L. 600 mm)
	<p>Modulo sottolavello con anta intera apertura laterale a "ginocchio" e portarifiuti interno</p> <p>Sink unit with knee-opening door and rubbish bin Module lavabo avec porte avec ouverture à genou et poubelle Waschbeckenschrank mit Tür mit Knieöffnung und Abfalleimer Módulo lavabo con puerta con apertura de codillo y cubo de basura</p>	0,55 27	SL-I2_
	<p>Modulo sottolavello con cassettone estraibile e cestello portarifiuti interno</p> <p>Sink unit with pull-out door and rubbish bin Module lavabo avec porte extractible et poubelle Waschbeckenschrank mit ausziehbarer Tür und Abfalleimer Módulo lavabo con puerta extraible y cubo de basura</p>	0,25 21	SL-C_

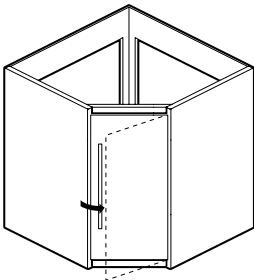
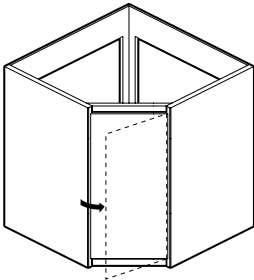
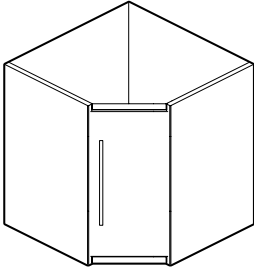
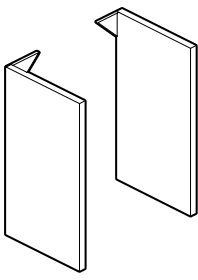
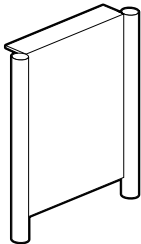
	Descrizione / Description Description / Beschreibung / Descripción	M³ Kg	Articolo Item / Article Artikel / Artículo
	<p>MODULO angolare sottolavello con anta e portarifiuti interno</p> <p>Corner sink unit with door and rubbish bin Module lavabo d'angle avec porte et poubelle Eckwaschbeckenschrank mit Tür und Abfalleimer Módulo angular lavabo con puerta y cubo de basura</p>	0,50 ----- 20	SLA-I_
	<p>Modulo angolare sottolavello con anta intera apertura laterale a "ginocchio" e portarifiuti interno</p> <p>Corner sink unit with knee-opening door and rubbish bin Module lavabo d'angle avec porte avec ouverture à genou et poubelle Eckwaschbeckenschrank mit Tür mit Knieöffnung und Abfalleimer Módulo angular lavabo con puerta con apertura de codillo y cubo de basura</p>	0,50 ----- 20	SLA-G_
	<p>Modulo angolare con anta e 1 ripiano interno</p> <p>Corner unit with door and 1 interior shelf Module d'angle avec porte et 1 étagère interne Eckschrank mit Tür und 1 Einlegeboden Módulo angular con puerta y 1 estante interior</p>	0,50 ----- 21,5	SFA_
	<p>Pannello laterale sx o dx di sostegno piano</p> <p>Left or right top-support side panel Panneau latéral, gauche ou droit, de support pour le plan Abschlußverkleidung (links oder rechts) Panel lateral, izquierdo o derecho, para el soporte de la encimera</p>	- ----- 9	BPS/BPD
	<p>Pannello laterale in tubolare di sostegno piano</p> <p>Top-support side panel Panneau latéral en tubulaire, de support pour le plan Abschlußverkleidung aus Profilrohr Panel lateral en tubular, para el soporte de la encimera</p>	- ----- 9	BLT

STERIL CENTER_B | Basamenti

Base units / Bases / Sockel / Bases

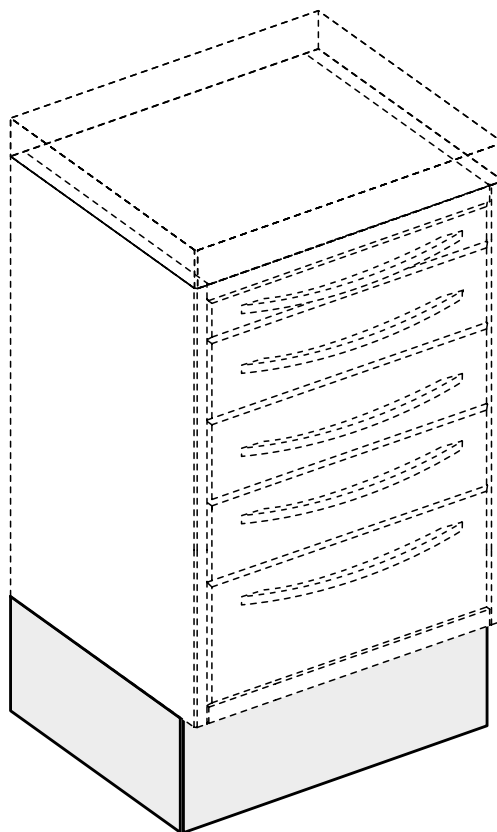

Dimensioni Dimensions / Dimensions Maße / Medidas	Descrizione / Description Description / Beschreibung / Descripción	M³ Kg	Articolo Item / Article Artikel / Artículo
L 605 x P 605 x H 160 mm	Basamento angolare Corner base unit - Base d'angle Ecksockel - Base angular	- ----- 3,5	B01
L 300 x P 390 x H 160 mm	Basamento L 300 Base unit L 300 - Base L 300 Sockel L 300 - Base L 300	- ----- 1,5	B02
L 400 x P 390 x H 160 mm	Basamento L 400 Base unit L 400 - Base L 400 Sockel L 400 - Base L 400	- ----- 2	B06
L 500 x P 390 x H 160 mm	Basamento L 500 Base unit L 500 - Base L 500 Sockel L 500 - Base L 500	- ----- 2,5	B03
L 600 x P 390 x H 160 mm	Basamento L 600 Base unit L 600 - Base L 600 Sockel L 600 - Base L 600	- ----- 3	B04
L 1000 x P 390 x H 160 mm	Basamento L 1000 Base unit L 1000 - Base L 1000 Sockel L 1000 - Base L 1000	- ----- 4	B05

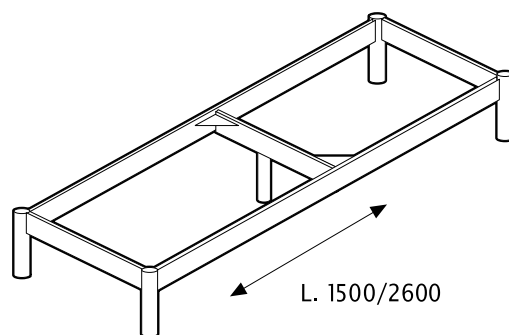
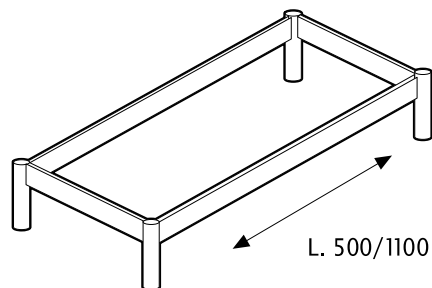

Dimensioni Dimensions / Mesures Maße / Medidas	Descrizione / Description Description / Beschreibung / Descripción	M³ Kg	Articolo Item / Article Artikel / Artículo
L 635 x P 635 x H 160 mm	Supporto angolare con piedini Corner support with feet - Support d'angle avec pieds Eckgestell mit Füßen - Soporte angular con patas	0,10 ----- 5	SR01
L 500 x P 390 x H 160 mm	Supporto L 500 con piedini Support with feet L 500 - Support L 500 avec pieds Gestell L 500 mit Füßen - Soporte con patas L 500	0,05 ----- 4	SR05
L 600 x P 390 x H 160 mm	Supporto L 600 con piedini Support with feet L 600 - Support L 600 avec pieds Gestell L 600 mit Füßen - Soporte con patas L 600	0,05 ----- 4,5	SR06
L 1000 x P 390 x H 160 mm	Supporto L 1000 con piedini Support with feet L 1000 - Support L 1000 avec pieds Gestell L 1000 mit Füßen - Soporte con patas L 1000	0,10 ----- 5	SR10
L 1100 x P 390 x H 160 mm	Supporto L 1100 con piedini Support with feet L 1100 - Support L 1100 avec pieds Gestell L 1100 mit Füßen - Soporte con patas L 1100	0,10 ----- 5,5	SR11
L 1500 x P 390 x H 160 mm	Supporto L 1500 con piedini Support with feet L 1500 - Support L 1500 avec pieds Gestell L 1500 mit Füßen - Soporte con patas L 1500	0,12 ----- 8	SR15
L 1600 x P 390 x H 160 mm	Supporto L 1600 con piedini Support with feet L 1600 - Support L 1600 avec pieds Gestell L 1600 mit Füßen - Soporte con patas L 1600	0,12 ----- 8,5	SR16
L 2000 x P 390 x H 160 mm	Supporto L 2000 con piedini Support with feet L 2000 - Support L 2000 avec pieds Gestell L 2000 mit Füßen - Soporte con patas L 2000	0,16 ----- 10	SR20
L 2100 x P 390 x H 160 mm	Supporto L 2100 con piedini Support with feet L 2100 - Support L 2100 avec pieds Gestell L 2100 mit Füßen - Soporte con patas L 2100	0,16 ----- 10,5	SR21
L 2500 x P 390 x H 160 mm	Supporto L 2500 con piedini Support with feet L 2500 - Support L 2500 avec pieds Gestell L 2500 mit Füßen - Soporte con patas L 2500	0,20 ----- 12,5	SR25
L 2600 x P 390 x H 160 mm	Supporto L 2600 con piedini Support with feet L 2600 - Support L 2600 avec pieds Gestell L 2600 mit Füßen - Soporte con patas L 2600	0,20 ----- 13	SR26

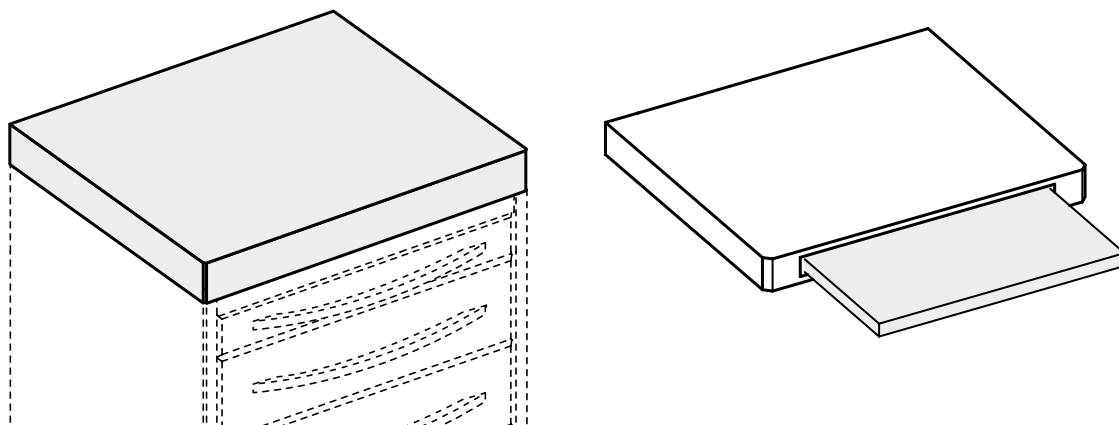

Dimensioni Dimensions / Dimensions Maße / Medidas	Descrizione / Description Description / Beschreibung / Descripción	M³ Kg	Articolo Item / Article Artikel / Artículo
L 605 x P 605 x H 50 mm	Cornice angolare Corner frame - Cadre d'angle Eckkranzblende - Marco angular	- 2,5	CR1
L 300 x P 420 x H 50 mm	Cornice L 300 Frame L 300 - Cadre L 300 Kranzblende L 300 - Marco L 300	- 1	CR2
L 400 x P 420 x H 50 mm	Cornice L 400 Frame L 400 - Cadre L 400 Kranzblende L 400 - Marco L 400	- 1,3	CR9
L 500 x P 420 x H 50 mm	Cornice L 500 Frame L 500 - Cadre L 500 Kranzblende L 500 - Marco L 500	- 1,5	CR3
L 600 x P 420 x H 50 mm	Cornice L 600 Frame L 600 - Cadre L 600 Kranzblende L 600 - Marco L 600	- 2	CR4
L 1000 x P 420 x H 50 mm	Cornice L 1000 Frame L 1000 - Cadre L 1000 Kranzblende L 1000 - Marco L 1000	- 2,3	CR7
L 500 x P 420 x H 50 mm	Cornice L 500, con pianetto estraibile Frame L 500, with pull-out shelf Cadre L 500, avec plan extractible Kranzblende L 500, mit ausziehbarem Boden Marco L 500, con encimera extraíble	- 4	CR5
L 600 x P 420 x H 50 mm	Cornice L 600, con pianetto estraibile Frame L 600, with pull-out shelf Cadre L 600, avec plan extractible Kranzblende L 600, mit ausziehbarem Boden Marco L 600, con encimera extraíble	- 5	CR6

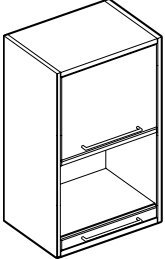
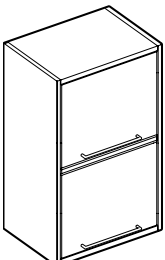
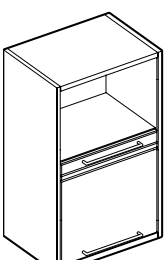
	Descrizione / Description Description / Beschreibung / Descripción	M³ Kg	Articolo Item / Article Artikel / Artículo
 <p>L 600 x P 500x H 1000 mm</p>	<p>Colonna L 600 con anta con 1 ripiano interno nella parte superiore e cassetto estraibile per autoclave nella parte inferiore</p> <p>L 600-unit with door with a shelf and pull-out drawer for autoclave</p> <p>Module supérieur L 600 avec porte avec 1 étagère et 1 tiroir extractible pour autoclave</p> <p>L 600-Oberschrank mit Tür mit Einlegeboden und Schublade für Autoklave</p> <p>Módulo superior L 600 con puerta con estante interior y cajón extraíble para autoclave</p>	<p>0,50</p> <hr/> <p>40</p>	<p>BS</p>
 <p>L 600 x P 500x H 1000 mm</p>	<p>Colonna L 600 con anta con 1 ripiano interno nella parte superiore e vano per sigillatrice nella parte inferiore</p> <p>L 600-unit with door with a shelf and hide-away door concealing a sealing machine</p> <p>Module supérieur L 600 avec porte avec 1 étagère et logement pour appareil à sceller</p> <p>L 600-Oberschrank mit Tür mit Einlegeboden und Tür für Siegelmaschine</p> <p>Módulo superior L 600 con puerta con estante interior y alojamiento para máquina selladora</p>	<p>0,50</p> <hr/> <p>44</p>	<p>BSP</p>
 <p>L 600 x P 500 x H 1000 mm</p>	<p>Colonna L 600 con cassetto estraibile per autoclave nella parte superiore e vano per sigillatrice nella parte inferiore</p> <p>L 600-unit with pull-out drawer for autoclave and hide-away door concealing a sealing machine</p> <p>Module supérieur L 600 avec tiroir extractible pour autoclave et logement pour appareil à sceller</p> <p>L 600-Oberschrank mit Schublade für Autoklave und Tür für Siegelmaschine</p> <p>Módulo superior L 600 con cajón extraíble para autoclave y alojamiento para máquina selladora</p>	<p>0,50</p> <hr/> <p>40</p>	<p>BSS</p>

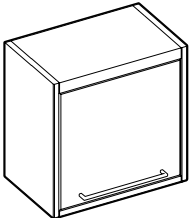
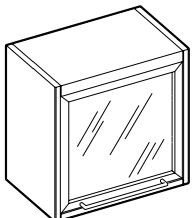
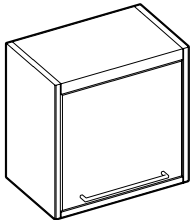
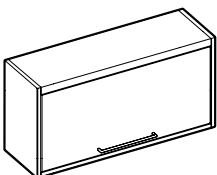
	Descrizione / Description Description / Beschreibung / Descripción	M³ Kg	Articolo Item / Article Artikel / Artículo
	<p>Pensile L 500 con anta a ribalta in metallo e 2 ripiani interni</p> <p>L 500-wall unit with metal pull-up door and 2 shelves Elément mural L 500 avec porte en métal avec ouverture vers le haut et 2 étagères L 500-Hängeschrank mit Metalltür mit Öffnung nach oben und 2 Einlegeböden Elemento colgante L 500 con puerta de metal con apertura hacia arriba y 2 estantes interiores</p>	0,15 20	P1/50
L 500 x P 315 x H 500 mm			
	<p>Pensile L 500 con anta a ribalta in vetro e 2 ripiani interni</p> <p>L 500-wall unit with glass pull-up door and 2 shelves Elément mural L 500 avec porte en verre avec ouverture vers le haut et 2 étagères L 500-Hängeschrank mit Glastür mit Öffnung nach oben und 2 Einlegeböden Elemento colgante L 500 con puerta de vidrio con apertura hacia arriba y 2 estantes interiores</p>	0,15 20	P1Z
L 500 x P 315 x H 500 mm			
	<p>Pensile L 500 con anta battente in metallo e 2 ripiani interni</p> <p>L 500-wall unit with metal swinging door and 2 shelves Elément mural L 500 avec porte battante en métal et 2 étagères L 500-Hängeschrank mit Flügelmetalltür und 2 Einlegeböden Elemento colgante L 500 con puerta de metal a batiente y 2 estantes interiores</p>	0,15 20	P1A/50
L 500 x P 315 x H 500 mm			
	<p>Pensile L 1000 con anta a ribalta in metallo e 2 ripiani interni</p> <p>L 1000-wall unit with metal pull-up door and 2 shelves Elément mural L 1000 avec porte en métal avec ouverture vers le haut et 2 étagères L 1000-Hängeschrank mit Metalltür mit Öffnung nach oben und 2 Einlegeböden Elemento colgante L 1000 con puerta de metal con apertura hacia arriba y 2 estantes interiores</p>	0,26 34	P2/100
L 1000 x P 315 x H 500 mm			

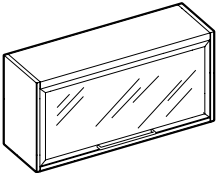
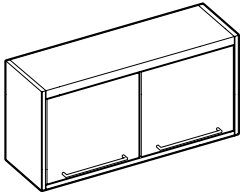
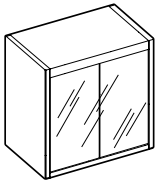
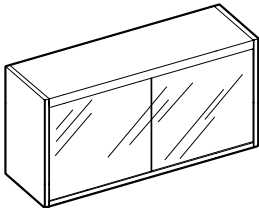
	Descrizione / Description Description / Beschreibung / Descripción	M³ Kg	Articolo Item / Article Artikel / Artículo
	<p>Pensile L 1000 con anta a ribalta in vetro e 2 ripiani interni</p> <p>L 1000-wall unit with glass pull-up door and 2 shelves Elément mural L 1000 avec porte en verre avec ouverture vers le haut et 2 étagères L 1000-Hängeschrank mit Glastür mit Öffnung nach oben und 2 Einlegeböden Elemento colgante L 1000 con puerta de vidrio con apertura hacia arriba y 2 estantes interiores</p>	<p>0,26</p> <hr/> <p>34</p>	P2Z
L 1000 x P 315 x H 500 mm			
	<p>Pensile L 1000 con 2 ante battenti in metallo e 2 ripiani interni</p> <p>L 1000-wall unit with metal swinging doors and 2 shelves Elément mural L 1000 avec portes battantes en métal et 2 étagères L 1000-Hängeschrank mit Flügelmetalltüren und 2 Einlegeböden Elemento colgante L 1000 con puertas de metal a batiente y 2 estantes interiores</p>	<p>0,26</p> <hr/> <p>34</p>	P2A/100
L 1000 x P 315 x H 500 mm			
	<p>Vetrina L 500 con 2 ripiani interni</p> <p>L 500-display cabinet with sliding glass doors and 2 interior shelves Vitrine L 500 avec portes coulissantes et 2 étagères internes L 500-Vitrine mit Schiebetüren und 2 Einlegeböden Vitrina L 500 con puertas correderas de cristal, con 2 estantes interiores</p>	<p>0,15</p> <hr/> <p>21</p>	P1V/50
L 500 x P 315 x H 500 mm			
	<p>Vetrina L 1000 con 2 ripiani interni</p> <p>L 1000-display cabinet with sliding glass doors and 2 interior shelves Vitrine L 1000 avec portes coulissantes et 2 étagères internes L 1000-Vitrine mit Schiebetüren und 2 Einlegeböden Vitrina L 1000 con puertas correderas de cristal, con 2 estantes interiores</p>	<p>0,26</p> <hr/> <p>36,5</p>	P1V/100
L 1000 x P 315 x H 500 mm			

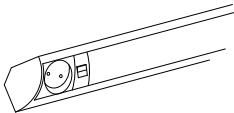
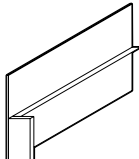
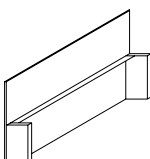
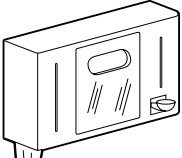
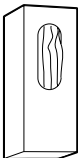
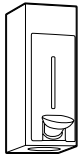
	Descrizione / Description Description / Beschreibung / Descripción	M³ Kg	Articolo Item / Article Artikel / Artículo
 L 984/1284mm	Lampada sottopensile con 1 presa di corrente e interruttore Underlighting on wall units with 1 power socket and switch Lampe à placer sous l'élément mural ou la vitrine avec 1 prise de courant et interrupteur Lampe für Hängeschrank und Vitrine mit 1 Steckdose und Schalter Lámpara para elemento colgante y vitrina con 1 enchufe y interruptor	- 1,9	LA11
		- 2,4	LA12
 L 1000 x P 270 x H 1000 mm L 1500 x P 270 x H 1000 mm L 2000 x P 270 x H 1000 mm	Supporto in acciaio inox per pensili (sx o dx) Stainless steel-bracket for wall units (left or right) Support en acier inox pour éléments muraux (à gauche ou à droite) Edelstahl-Träger für Hängeschränke (links oder rechts) Soporte de acero inoxidable para elementos colgantes (izquierdo - derecho)	0,40 15	SP/100
		0,60 19	SP/150
		0,80 24	SP/200
 L 1000 x P 270 x H 1000 mm L 1500 x P 270 x H 1000 mm L 2000 x P 270 x H 1000 mm	Supporto pensili in acciaio inox Stainless steel-bracket for wall units Support en acier inox pour éléments muraux Edelstahl-Träger für Hängeschränke Soporte de acero inoxidable para elementos colgantes	0,40 17	SP2/100
		0,60 21	SP2/150
		0,80 26	SP2/200
 L 550 x P 130 x H 350 mm	Distributore di bicchieri, guanti/mascherine, salviette, sapone/disinfettante - Bianco Loran Featuring dispenser for plastic glasses, gloves/masks, tissues, soap - White Loran Distributeur de gobelets, gants/masques, serviettes, savon - Blanc Loran Becherspender, Handschuh-/Maskenspender, Papiertücherspender, Seifenspender - Weiß Loran Suministrador de vasos, guantes/máscarillas, servilletas, jabón - Blanco Loran	- 4	P1B
 L 145 x P 130 x H 350 mm	Distributore di guanti o mascherine - Bianco Loran Gloves or masks dispenser - White Loran Distributeur de gants/masques - Blanc Loran Handschuh-/Maskenspender - Weiß Loran Suministrador de guantes/máscarillas - Blanco Loran	0,02 2,5	P1G
 L 145 x P 130 x H 350 mm	Distributore di sapone o disinfettante - Bianco Loran Soap dispenser - White Loran Distributeur de savon - Blanc Loran Seifenspender - Weiß Loran Suministrador de jabón - Blanco Loran	0,02 3,5	P1L

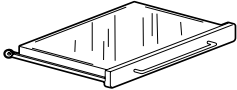
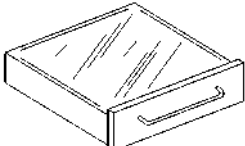
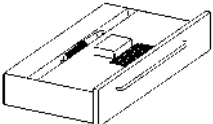
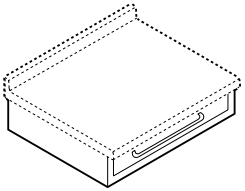
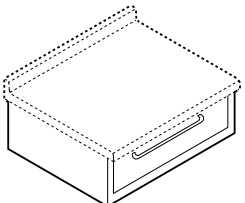
	Descrizione / Description Description / Beschreibung / Descripción	M³ Kg	Articolo Item / Article Artikel / Artículo
	<p>Vetro a filo cassetto A</p> <p>Glass-top for drawer A</p> <p>Verre installé à fil sur tiroir A</p> <p>Glas bündig mit der Schublade A</p> <p>Tapa vidrio a ras del cajón A</p>	- ----- 3	OFC
	<p>Negatoscopio per cassetto B</p> <p>Negatoscope for drawer B</p> <p>Négatoscope pour tiroir B</p> <p>Röntgenfilmbetrachter für Schublade B</p> <p>Negatoscopio para cajón B</p>	- ----- 3	CN
	<p>Alloggio per micromotore, nel cassetto B, con caviglia e predisposizione per l'aspirazione</p> <p>Compartment for micromotor, in drawer B, with peg and setting for suction apparatus</p> <p>Emplacement pour micromoteur, dans le tiroir B, avec cheville et prédisposition pour l'aspiration</p> <p>Schublade B mit Sitz für Mikromotor, Feilkloben und Vorrichtung für Absauganlage</p> <p>Compartimiento para micromotor, en el cajón B, con clavija y predisposición para la aspiración</p>	- ----- 3	CSA
 L 500 x P 460 x H 110 mm	<p>Cassettiera monocassetto A</p> <p>Single-drawer A unit</p> <p>Module mono-tiroir A</p> <p>Unterbaufähige Schublade A</p> <p>Cajonera monocajón A</p>	- ----- 12	CMA-S
 L 500 x P 460 x H 175 mm	<p>Cassettiera monocassetto B</p> <p>Single-drawer B unit</p> <p>Module mono-tiroir B</p> <p>Unterbaufähige Schublade B</p> <p>Cajonera monocajón B</p>	- ----- 12	CMB-S

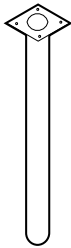
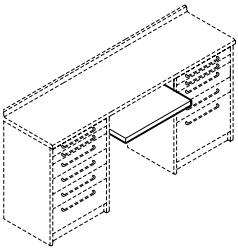
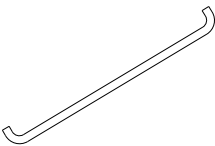
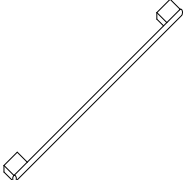
	Descrizione / Description Description / Beschreibung / Descripción	M³ Kg	Articolo Item / Article Artikel / Artículo
 <p>Ø 60 H min 785 - H max 875 mm</p>	<p>Supporto in tubolare per piano</p> <p>Tube top bracket Support en tube pour plan Rundrohrbeine für Arbeitsplatte Soporte en tubular para la encimera</p>	<p>- 8</p>	<p>STP</p>
 <p>L 500 x P 400 x H 30 mm</p>	<p>Piano estraibile in laminato per tastiera</p> <p>Pull-out laminated top for keyboard Tirette en laminé pour clavier Ausziehbare Platte für Tastatur Estante extraíble de laminado para teclado</p>	<p>- 4,5</p>	<p>PPT</p>
	<p>Maniglia alluminio naturale o verniciata</p> <p>Handle: aluminium or painted Poignée: aluminium ou peint Griff: Aluminium oder lackiert Tirador: aluminio o pintado</p>	<p>- -</p>	<p>MABF</p>
	<p>Maniglia FAM in alluminio</p> <p>Aluminium handle FAM Poignée en aluminium FAM FAM Aluminiumgriff Tirador FAM de aluminio</p>	<p>- -</p>	<p>MA3</p>

Composizione "01" nelle soluzioni:

Composition "01" in the solutions:

Composition "01" dans les solutions:

Zusammenstellung "01" in den Ausführungen:

Composición "01" en las soluciones:

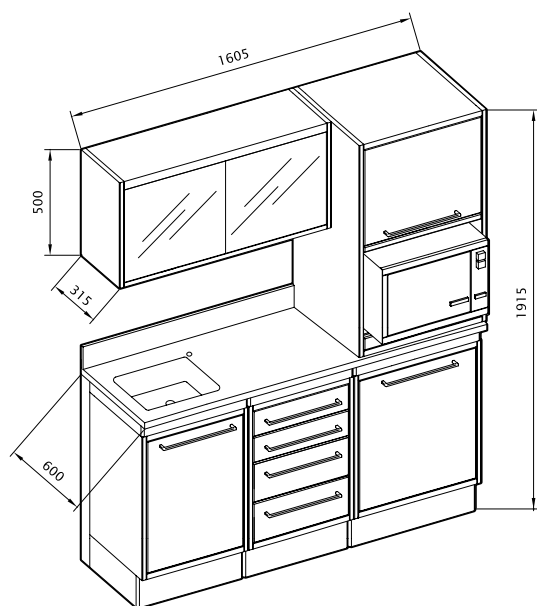

Steril Center_B:

SL-L_B+SF4_B+SFP-6_B+2B03+B04+2CR3+CR4+2PC1+TOP...+V...+RB4+BS+P1V/100

Steril Center_B

Piano inox

Stainless steel top
Plan en acier inox
Edelstahlarbeitsplatte
Encimera de acero inox

+V11

Piano laminato

Laminated top
Plan en laminé
Laminatarbeitsplatte
Encimera de laminado

+V15

Piano stratificato bianco

White stratified top
Plan en stratifié blanc
Arbeitsplatte aus weißem Schichtstoff
Encimera de estratificado blanco

+V15

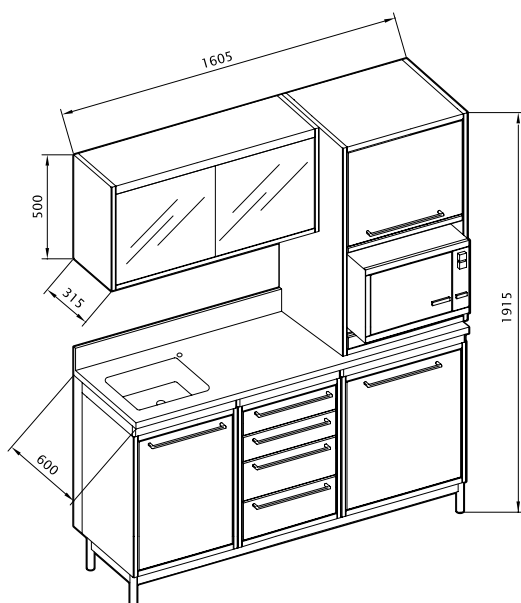

Steril Center_S:

SL-L_S+SF4_S+SFP-6_S+SR16+2CR3+CR4+2 PC1+TOP...+V...+RB4+BS+P1V/100

Steril Center_S

Piano inox

Stainless steel top
Plan en acier inox
Edelstahlarbeitsplatte
Encimera de acero inox

+V11

Piano laminato

Laminated top
Plan en laminé
Laminatarbeitsplatte
Encimera de laminado

+V15

Piano stratificato bianco

White stratified top
Plan en stratifié blanc
Arbeitsplatte aus weißem Schichtstoff
Encimera de estratificado blanco

+V15

Composizione "02" nelle soluzioni:

Composition "02" in the solutions:

Composition "02" dans les solutions:

Zusammenstellung "02" in den Ausführungen:

Composición "02" en las soluciones:

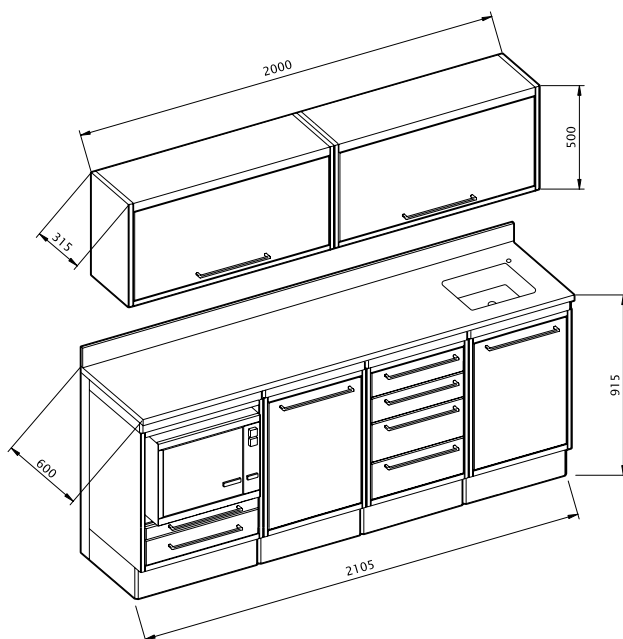

Steril Center_B:

SFAU_B+SFP-5_B+SF4_B+SL-I_B+B04+3B03+CR4+3CR3+2PC1+TOP...+V...+RB4+2P2/100

Steril Center_B

Piano inox

Stainless steel top
Plan en acier inox
Edelstahlarbeitsplatte
Encimera de acero inox

+V11

Piano laminato

Laminated top
Plan en laminé
Laminatarbeitsplatte
Encimera de laminado

+V15

Piano stratificato bianco

White stratified top
Plan en stratifié blanc
Arbeitsplatte aus weißem Schichtstoff
Encimera de estratificado blanco

+V15

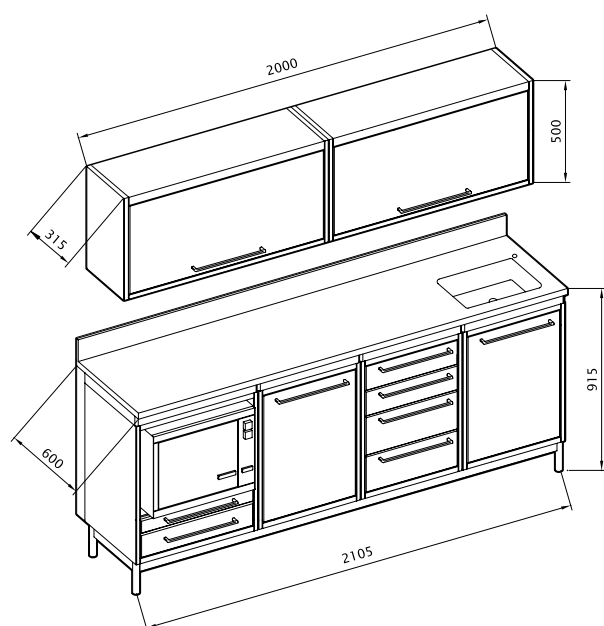

Steril Center_S:

SFAU_S+SFP-5_S+SF4_S+SL-I_S+SR21+CR4+3 CR3+2PC1+TOP...+V...+RB4+2P2/100

Steril Center_S

Piano inox

Stainless steel top
Plan en acier inox
Edelstahlarbeitsplatte
Encimera de acero inox

+V11

Piano laminato

Laminated top
Plan en laminé
Laminatarbeitsplatte
Encimera de laminado

+V15

Piano stratificato bianco

White stratified top
Plan en stratifié blanc
Arbeitsplatte aus weißem Schichtstoff
Encimera de estratificado blanco

+V15

Composizione "03" nelle soluzioni:

Composition "03" in the solutions:

Composition "03" dans les solutions:

Zusammenstellung "03" in den Ausführungen:

Composición "03" en las soluciones:

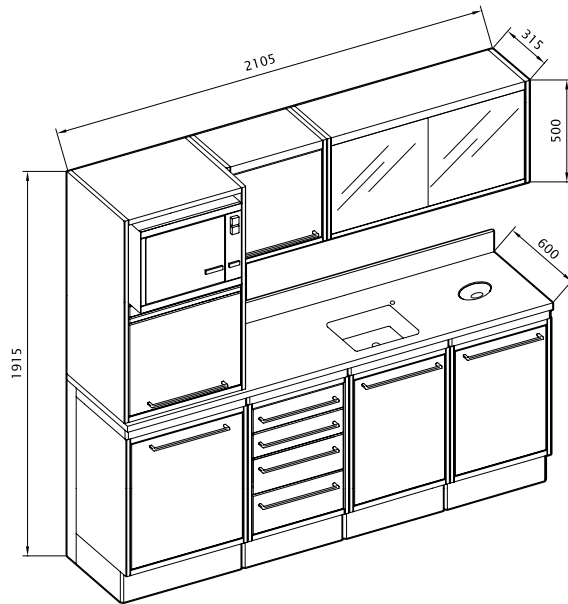

Steril Center_B:

SFP-6_B+SF4_B+SL-I_B+SL-C_B+B04+3 B03+CR4+3 CR3+2PC1+ TOP...+V...+RB4+FR...+BSS+P1/50+P1V/100

Steril Center_B

Piano inox

Stainless steel top
Plan en acier inox
Edelstahlarbeitsplatte
Encimera de acero inox

+V11

Piano laminato

Laminated top
Plan en laminé
Laminatarbeitsplatte
Encimera de laminado

+V15

Piano stratificato bianco

White stratified top
Plan en stratifié blanc
Arbeitsplatte aus weißem Schichtstoff
Encimera de estratificado blanco

+V15

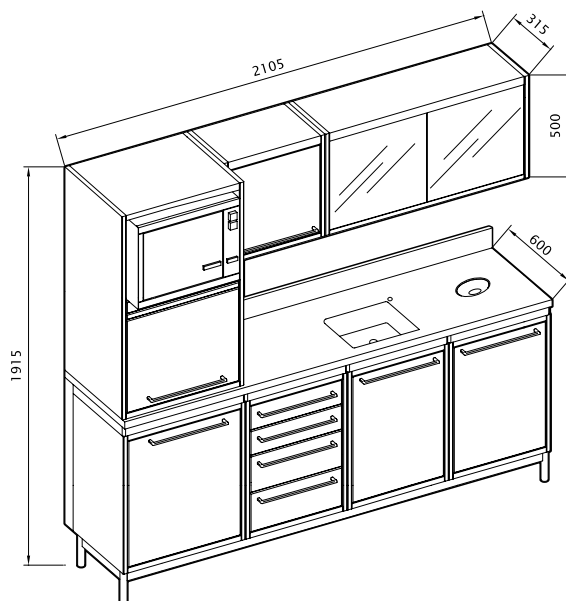

Steril Center_S:

SFP-6_S+SF4_S+SL-I_S+SL-C_S+SR21+CR4+3 CR3+2 PC1+ TOP...+V...+RB4+FR...+BSS+P1/50+P1V/100

Steril Center_S

Piano inox

Stainless steel top
Plan en acier inox
Edelstahlarbeitsplatte
Encimera de acero inox

+V11

Piano laminato

Laminated top
Plan en laminé
Laminatarbeitsplatte
Encimera de laminado

+V15

Piano stratificato bianco

White stratified top
Plan en stratifié blanc
Arbeitsplatte aus weißem Schichtstoff
Encimera de estratificado blanco

+V15

Composizione "04" nelle soluzioni:

Composition "04" in the solutions:

Composition "04" dans les solutions:

Zusammenstellung "04" in den Ausführungen:

Composición "04" en las soluciones:

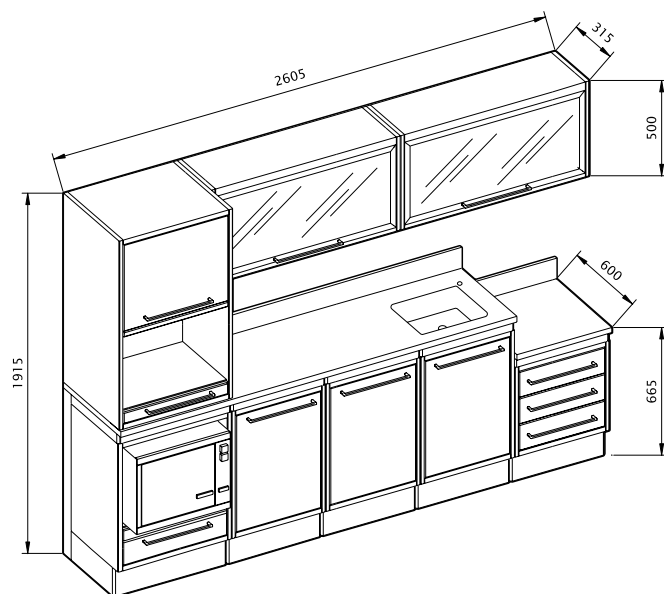

Steril Center_B:

SFAU_B+2 SFP-5_B+SL-I_B+SF3_B+B04+4 B03+CR4+4 CR3+3 PC1+ TOP...+V...+RB4+B5+2P2Z

Steril Center_B

Piano inox

Stainless steel top
Plan en acier inox
Edelstahlarbeitsplatte
Encimera de acero inox

+V11

Piano laminato

Laminated top
Plan en laminé
Laminatarbeitsplatte
Encimera de laminado

+V15

Piano stratificato bianco

White stratified top
Plan en stratifié blanc
Arbeitsplatte aus weißem Schichtstoff
Encimera de estratificado blanco

+V15

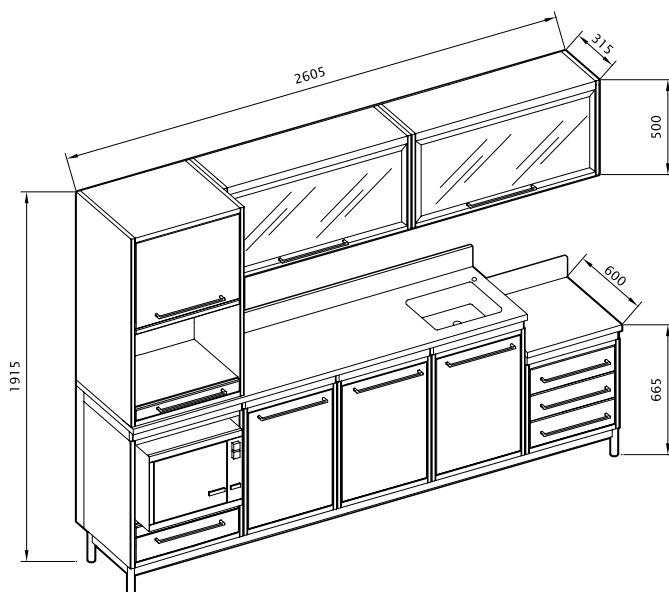

Steril Center_S:

SFAU_S+2 SFP-5_S+SL-I_S+SF3_S+SR26+CR4+4 CR3+3 PC1+ TOP...+V...+RB4+P...+B5+2 P2Z

Steril Center_S

Piano inox

Stainless steel top
Plan en acier inox
Edelstahlarbeitsplatte
Encimera de acero inox

+V11

Piano laminato

Laminated top
Plan en laminé
Laminatarbeitsplatte
Encimera de laminado

+V15

Piano stratificato bianco

White stratified top
Plan en stratifié blanc
Arbeitsplatte aus weißem Schichtstoff
Encimera de estratificado blanco

+V15

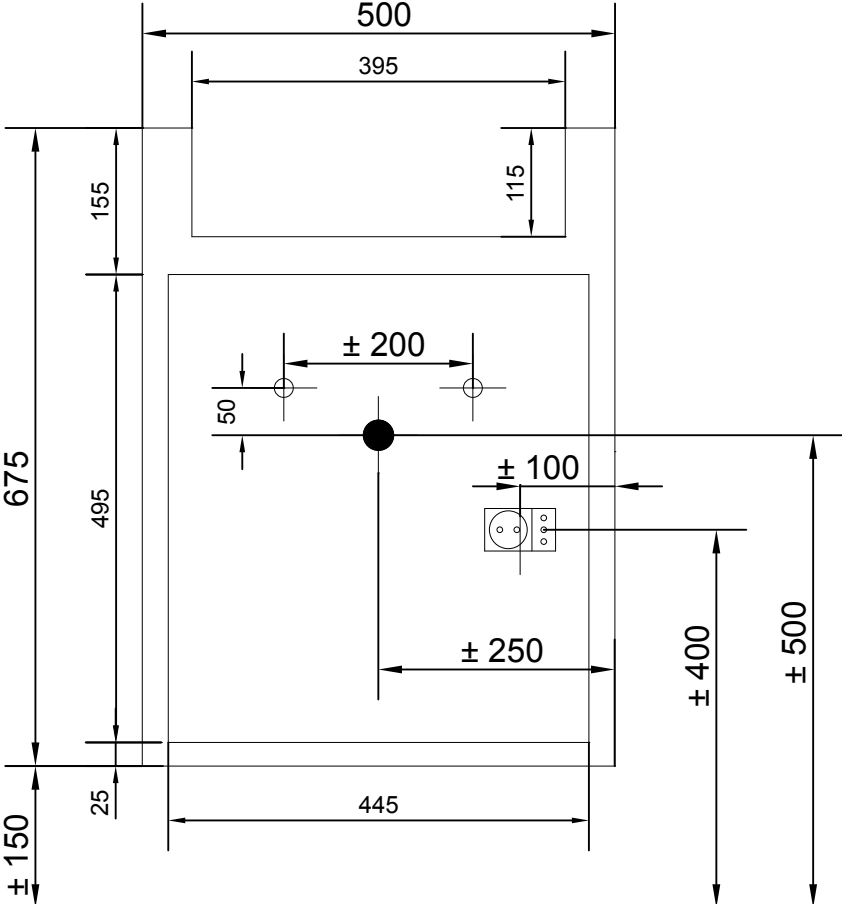

CONDIZIONI GENERALI DI VENDITA

General terms of sale / Conditions generales de vente

Allgemeine Verkaufsbedingungen / Condiciones generales de venta



Il presente listino sostituisce e annulla tutti i precedenti e può essere modificato in qualsiasi momento senza preavviso. I prezzi si intendono al netto di iva. **L'imballo non è compreso nel prezzo.** L'installazione è a carico del cliente.

L'ordine, e ogni modifica ad esso, dovrà essere inoltrato per iscritto e sarà da considerarsi accettato solo dopo l'invio di una conferma da parte di Loran srl. I termini fissati per la spedizione non sono tassativi e in nessun caso potranno costituire pretesto per ritardi di pagamento o richiesta di risarcimento.

La merce viaggia a rischio e pericolo del committente, franco stabilimento Loran srl a Pieve di Soligo. Se non indicato per iscritto, la merce sarà spedita col mezzo ritenuto più opportuno da Loran srl. **Eventuali reclami di trasporto devono essere fatti al momento della consegna direttamente al vettore.**

Eventuali difetti di fabbricazione devono essere comunicati a mezzo raccomandata alla sede Loran srl di Pieve di Soligo entro 8 giorni dalla data di ricevimento merce, anche se segnalati prima in altra forma. In ogni caso non danno diritto al cliente di sospendere i pagamenti.

Nessun materiale dovrà essere reso senza nostra autorizzazione scritta. I resi autorizzati ci dovranno pervenire in porto franco accompagnati da documento di trasporto che indichi il numero e la data della fattura relativa alla fornitura originaria e saranno gravati del 15% per spese generali.

Il materiale di produzione Loran srl ha garanzia di anni due, salvo eventuali danni o manomissioni causati dall'utilizzatore.

La merce venduta rimane di proprietà della venditrice fino al pagamento totale da parte dell'acquirente. In caso contrario la venditrice si riserva la facoltà di ritirarla in qualsiasi momento. Ogni controversia sarà competenza del foro di Treviso (Italia)

This price list can be modified at any time, without notice. The prices do not include vat. **Packing is not included in the price.** Installation shall be charged to the customer.

Order as well as any modifications of such orders shall be made in writing and shall be considered accepted upon our written confirmation. Delivery terms are not binding and under no circumstance may they be used as a pretext to justify delays in payment or claims for compensation.

The goods travel at the purchaser's risk on a ex-works basis from our factory in Pieve di Soligo (Italy): unless otherwise specified in writing, the goods will be shipped with the means of transport considered most suitable by our company. The goods shall be checked by the receiver as soon as they reach their destination and **any claim for damages shall be filed directly with the carrier.**

Any manufacturing fault shall be immediately communicated by registered letter to our offices in Pieve di Soligo within 8 days after the goods have been received, and may also be communicated in other additional ways. By no means shall manufacturing defects entitle the purchaser to stop payments.

No goods shall be returned without our written authorization. Authorized returned goods shall be sent to us free port, together with a "returned goods" note showing the number and date of our original invoice related to such. 15% of total value shall be charged to our customer.

All Loran products are guaranteed for two years. The warranty shall no longer be valid if the product has been damaged or tampered with by the user.

Goods sold remain property of the seller until fully paid by the buyer. Should this not be the case, the seller shall be entitled to withdraw its goods at any time. In the event of any and all disputes, competent court shall exclusively be the court of Treviso (Italy).

CONDIZIONI GENERALI DI VENDITA

General terms of sale / Conditions generales de vente

Allgemeine Verkaufsbedingungen / Condiciones generales de venta



Cette liste de prix est susceptible d'être modifiée à n'importe quel moment sans préavis. Les prix sont exprimés HT. **Les prix ne comprennent pas l'emballage.** L'installation est à la charge du client.

La commande, et toute modification éventuelle à celle-ci, devra être transmise par écrit et ne pourra être considérée acceptée qu'après l'envoi d'une confirmation écrite de notre part. Les délais fixés pour l'expédition ne constituent pas un terme de rigueur et ne pourront en aucun cas constituer prétexte pour retarder les paiements ou pour exiger un remboursement ou des dommages.

La marchandise voyage aux risques et périls du client, franco départ-usine Loran srl de Pieve di Soligo (Italie): en absence d'instructions écrites précises de la part du client, la marchandise sera envoyée par le moyen que nous jugerons le plus indiqué. **Les éventuelles réclamations concernant le transport devront être faites directement au transporteur au moment même de la livraison.**

Les éventuels défauts de fabrication devront être signalés, par lettre recommandée dans les 8 jours à compter de la date de réception de la marchandise, à Loran srl de Pieve di Soligo; et cela, même si déjà signalés au travers un autre moyen ou forme. De toute façon, il est entendu qu'une éventuelle réclamation ne donne en aucun cas le droit au client d'interrompre les paiements.

Aucun matériel ne pourra être rendu sans notre autorisation écrite. Les retours autorisés de marchandise devront nous parvenir franco de port et munis d'un bulletin de transport officiel indiquant entre autre le numéro et la date de la facture relative à la commande d'origine. Il est entendu que les marchandises rendues seront grevées de 15% pour cause de frais généraux.

Le matériel de Loran srl production bénéficie d'une garantie 2 ans, sujette à déchéance en cas de dégâts provoqués par l'utilisateur ou, de quelque manière, imputables à celui-ci.

Il est entendu que jusqu'au paiement complet par de l'acheteur de la marchandise vendue, celle-ci reste la propriété de l'entreprise vendeuse qui aura donc la faculté de retirer la marchandise à n'importe quel moment en cas de défaut, même partiel, de paiement. Il est entendu que tout différent ou litige entre les parties sera du ressort du tribunal de Treviso (Italie).

Diese Preisliste kann jederzeit und ohne Vorankündigung geändert werden. Die Preise verstehen sich zuzüglich Mehrwertsteuer. **Die Preise verstehen sich ausschließlich Verpackung.** Die Installation erfolgt auf Kosten des Kunden.

Der Auftrag und jede diesbezügliche Änderung hat schriftlich zu erfolgen und gilt erst nach unserer Auftragsbestätigung als angenommen. Die Lieferdaten sind nicht bindend und berechtigen keinesfalls zu Zahlungsverzögerungen oder Schadenersatzforderungen.

Die Ware reist auf alleinige Gefahr des Auftraggebers ab unserem Firmensitz in Pieve di Soligo (Italien): falls nicht anders schriftlich vereinbart, wird die Ware mit dem von uns als geeignet erachteten Transportmittel befördert. **Eventuelle Beanstandungen bezüglich des Transports sind bei der Anlieferung direkt dem Frachtführer zu melden.**

Fabrikationsfehler sind unserem Firmensitz in Pieve di Soligo innerhalb von 8 Tagen nach Erhalt der Ware per Einschreiben zu melden, auch wenn Sie vorher bereits in anderer Form mitgeteilt wurden. In jedem Fall berechtigen Sie den Kunden nicht zur Einstellung der Zahlungen.

Materialrückstellungen dürfen nur mit unserer schriftlichen Genehmigung erfolgen. Die genehmigten Rückstellungen haben Frachtfrei mit einem Transportschein zu erfolgen, auf dem die Rechnungsnummer und das Rechnungsdatum bezüglich der ursprünglichen Lieferung vermerkt sind, wobei 15% für allgemeine Kosten berechnet werden.

Das Material von Loran srl hat eine zweijährige Garantie, außer bei Schäden oder unsachgemäßer Behandlung durch den Anwender.

Die verkaufte Ware bleibt Eigentum des Verkäufers bis zur vollständigen Zahlung seitens des Käufers. Andernfalls behält sich der Verkäufer das Recht vor, die Ware jederzeit abzuholen. Für jegliche Streitigkeiten ist das Gericht von Treviso (Italien) zuständig.

La presente lista de precios puede ser modificada en cualquier momento y sin previo aviso. Los precios se consideran sin IVA. **El embalaje no está incluido en el precio.** La instalación está a cargo del cliente.

El pedido, y toda modificación del mismo, se deberá enviar por escrito y se considerará aceptado sólo después del envío de una confirmación por parte de Loran srl. Los plazos fijados para la expedición no son taxativos y en ningún caso podrán constituirse en un pretexto para retrasar el pago o pedir resarcimiento.

La mercancía viaja por cuenta y riesgo del cliente, desde Loran srl en Pieve di Soligo (Italia). Si no estuviera especificado por escrito, la mercancía será enviada por el medio de transporte considerado más conveniente por Loran srl. **Eventuales reclamos por el transporte se deberán realizar en el momento de la entrega directamente al transportista.**

Los defectos de fabricación deberán comunicarse mediante carta certificada a la sede de Loran srl de Pieve di Soligo, dentro de los 8 días a partir de la fecha de recepción de la mercancía, incluso si se comunicaron antes por otro medio. En cualquier caso esto no otorga derecho al cliente para suspender los pagos.

Ningún material podrá entregarse sin nuestra autorización escrita. Las entregas autorizadas deberán realizarse en puerto franco acompañadas por el documento de transporte que indique el número y la fecha de la factura correspondiente al suministro original y estarán gravados con 15% para gastos generales.

El material producido por Loran srl tiene una garantía de dos años, excepto eventuales daños o alteraciones causados por el usuario.

La mercancía vendida continuará perteneciendo al vendedor hasta el pago total por parte del comprador. En caso contrario el vendedor se reserva la facultad de retirarla en cualquier momento. Toda controversia será competencia de los tribunales de Treviso (Italia).

Loran
everyday passion



LORAN srl • Via della Lira, 397 zona ind. • 31053 Pieve di Soligo • TV • Italy
Tel. +39 0438 842603 • Fax +39 0438 980233 • loran@loran.it • www.loran.it